

Box Liner

Typ: SDC 27 eLTU50

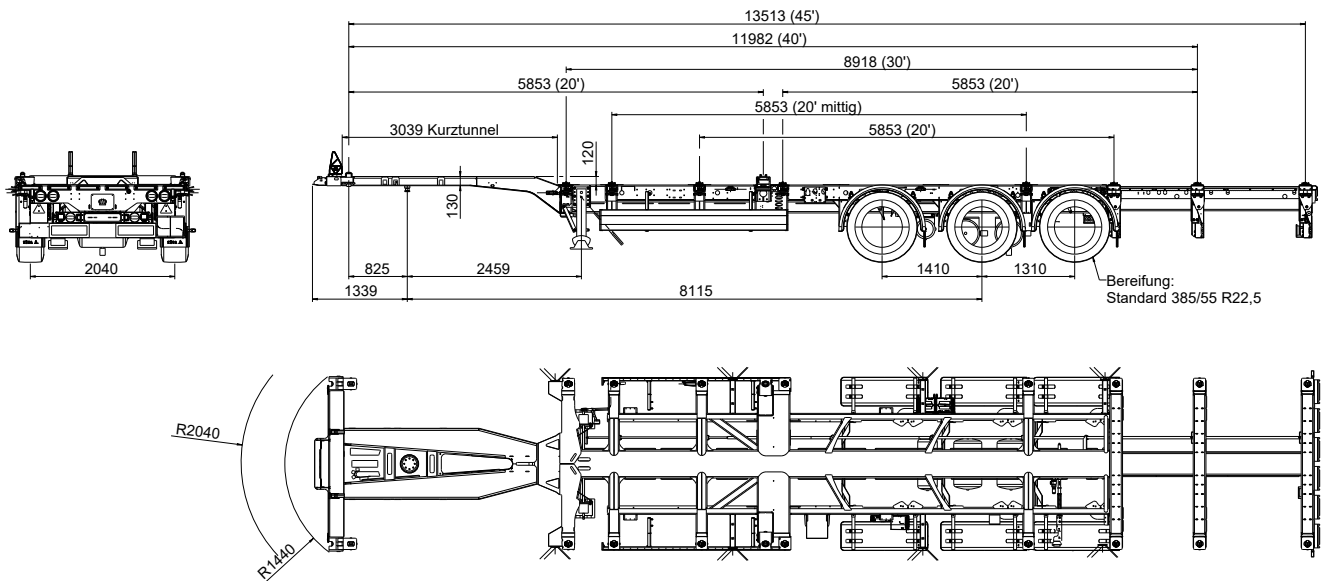

Längenverstellbares Fahrgestell mit entsprechenden Verriegelungen für den Transport von folgenden Containern: 1 x 40' mit Tunnel, 1 x 45' mit Tunnel; 2 x 20', 1x 20' heckbündig und 1 x 20' mittig (Optional auch: 1 x 30' heckbündig , 1x 40' ohne Tunnel und 1x 45' ohne Tunnel)



Achtung: Beim Transport von 45' Containern wird die zulässige Systemlänge vom Königszapfen bis Fahrzeughinterkante überschritten!

Technische Daten:

Typ:	SDC 27 eLTU50
Sattellast (technisch möglich):	16.000 kg
Achslast:	27.000 kg
zul. Gesamtgewicht:	41.000 kg
Eigengewicht:	ca. 4.680 kg
Nutzlast (technisch möglich):	ca. 36.320 kg
Radstand:	1.410 / 1.310 mm
Aufsattelhöhe:	1.110 mm
Bauhöhe vorne (incl. Sattelplatte):	130 mm
Länge Königszapfen bis Fahrzeughinterkante (45')	12.775 mm
Länge Königszapfen bis Fahrzeughinterkante (40')	11.250 mm

(Abmessungen und Gewichte jew. in Grundausführung)

Technische Beschreibung:

Chassis mit Zentralrohrrahmen unter Verwendung hochfester Feinkornstähle; Kröpfungsstufe 120 mm; austauschbarer 2" Königszapfen, 1 Position; Heck manuell ausschiebbar (Option pneumatisch); Heckausschub mit manueller Verriegelung); Stahl Delta -Rammschutzprofil hinten; Unterfahrschutz und Seitenanfahrschutz nach EG-Vorschrift, Kompaktheck mit besonders guter Lastverteilung bei 20' heckbündig

Containerverriegelungen zur Aufnahme folgender Container: 1x 40' mit Tunnel, 1x 45' mit Tunnel (mit Überlänge), 2x 20', 1x 20' heckbündig, 1x 20' mittig, 1x 30' heckbündig (Option), 1x 40' ohne Tunnel (Option) und 1x 45' ohne Tunnel (Option)

Höhenadapter für Containerverriegelung und klappbare Auflagen für den Transport von Containern ohne Tunnel (Option)

Zwei mechanische Stützwinden, 2 x 12 to, Halbrund mit Standplatte

wartungsarme Achsen mit Scheibenbremsen (430 mm); Luftfederung mit Hub- und Senkeinrichtung, 1 Ventil mit automatischer Fahrhöhenrückstellung; Mittenlochzentrierung

Bereifung: 6-fach, Größe 385/55 R 22.5, Fabrikat nach Krone Wahl

ohne Reserveradhalterung

Kunststoff-Radabdeckung mit entsprechender Spritzschutzeinrichtung nach EG-Richtlinie

EG-Bremsanlage inkl. Fahrzeugstabilitätssystem; Federspeicher-Feststellbremse; EBS-Anlage 2S/2M, 2 Sensoren an einer Achse, Diagnose über ISO 7638-Steckverbindung (EBS-Versorgungskabel); 4 Unterlegkeile mit Halterung

24-Volt Lichtanlage mit zwei 7-poligen Steckdosen DIN ISO 1185/3731; mit zwei Paar runden Dreikammer- Schlussleuchten nach EG geschützt im Heckbalken integriert zusätzlich 2 Rückfahrcheinwerfer und Nebelschlussleuchte; 2 große Umrissleuchten mit Gummiarm in LED- Ausführung; Seitenmarkierungsleuchten in LED-Ausführung

Stahlteile stahlgestraht, KTL-gründiert und pulverbeschichtet (Serienlackierung einfarbig); Achsen incl. Radnaben in KTL-schwarz; Unterfahrschutz und Lampenträger in Sicherheitsfarbe weiß beschichtet; Scheibenräder silber in hochwertiger Endlackierung; Anbauteile schwarz bzw. verzinkt. Konturmarkierung gem. ECE-R48

Lastverteilung TU50:

	Gesamtgewicht Container (kg)	Sattellast		Aggregatlast		Ges. gewicht (kg)
		(kg)	(%)	(kg)	(%)	
20' mittig	32.800	10.500	28	27.000	72	37.500
20' heckbündig	27.000	4.700	14,8	27.000	85,2	31.700
2 x 20'	2x 17.000	13.660	35,3	25.040	64,7	38.700
30' Option	28.500	6.200	18,7	27.000	81,3	33.200
40'	34.000	13.660	35,3	25.040	64,7	38.700
40' (Zweiachs SZM)	29.000	10.600	35,1	21.800	64,9	33.700
45'	32.200	9.920	26,9	26.980	73,1	36.900



Fahrzeugwerk Bernard KRONE GmbH & Co. KG
Bernard-Krone-Straße 1, 49757 Werite, DEUTSCHLAND
Telefon +49 (0) 5951 209-0, Telefax: +49 (0) 5951 209-98-268

Änderungen vorbehalten!
VF/Beu -Stand: 04/2021